

Общий вид шкафа КС – 10

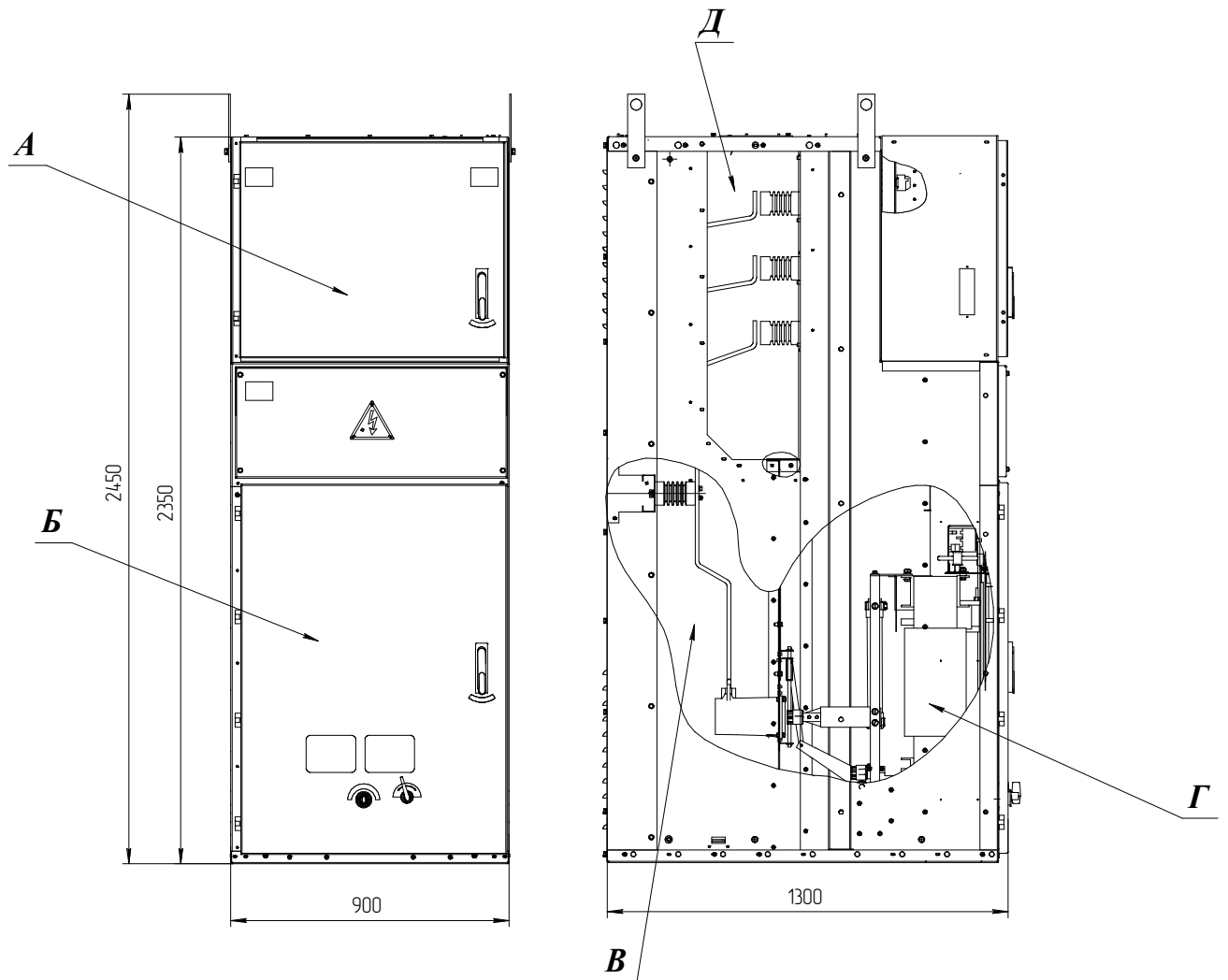

- А – релейный отсек;
- Б – отсек выкатного элемента с трансформатором собственных нужд;
- В – отсек линейных шин;
- Г – трансформатор собственных нужд;
- Д – отсек сборных шин

Рисунок 3. Шкаф КС-10 с трансформатором собственных нужд (ШСТ)